

Nur für Reparaturwerkstätten - Änderungen vorbehalten  
For repair shops only - Right of modification is reserved

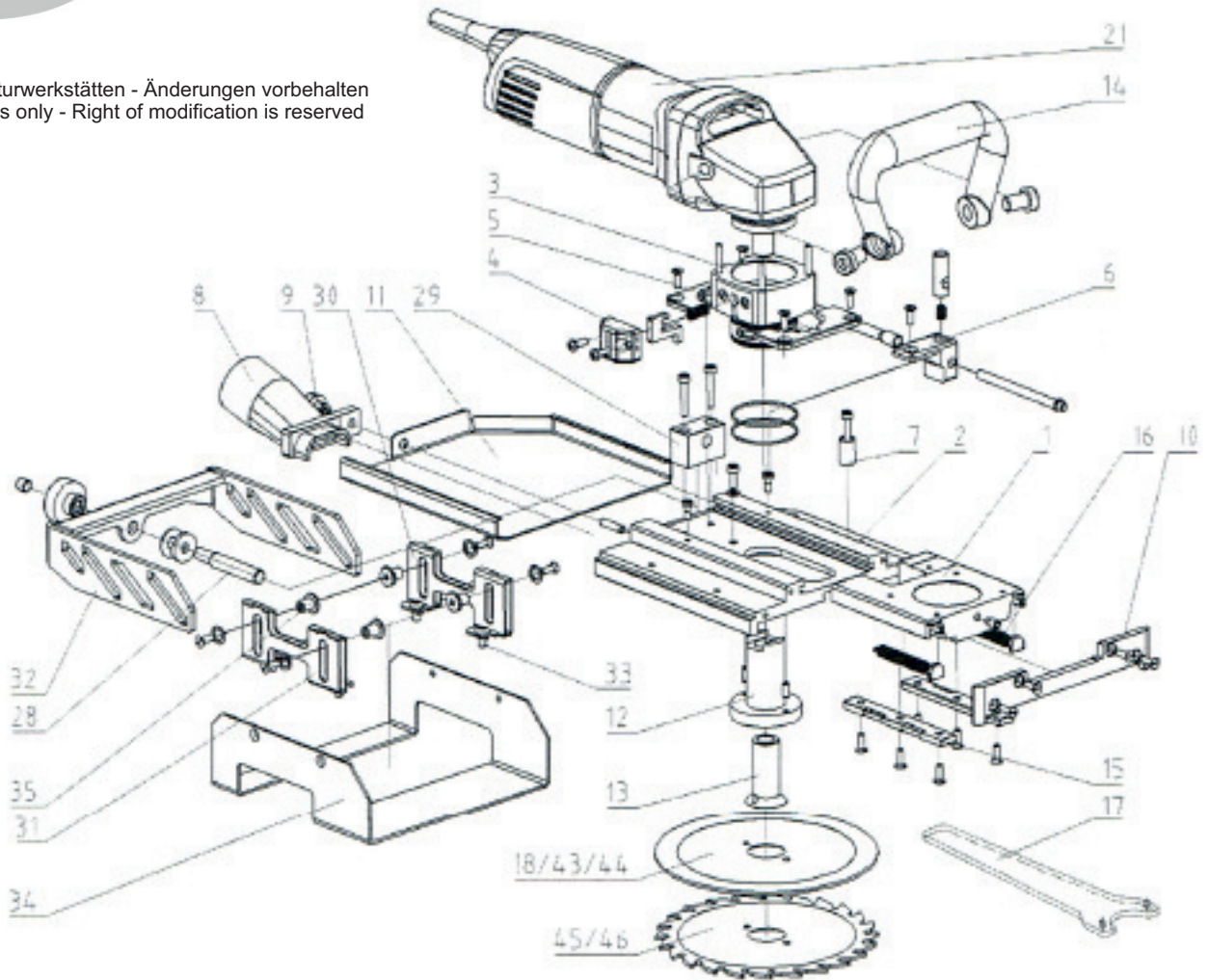

Pos. Item	Bestellnummer Part No.	Bezeichnung Designation	Einh. Qty.	Bestellnummer beinhaltet folgende Teile Part No. Covers the ff. parts
1	1151/100	Grundkörper	1	Grundkörper/ Gewindestift M6x10
2	1151/101	Schiebeschlitzen	1	Schiebeschlitzen/ Gewindestift M5x20
3	1151/102	Buchse	1	Buchse/ Zyl.-Schraube M4x40 (4x)/ O-Ring 42x1,5 (2x)
4	1151/103	Schwengehäuse	1	Schwengehäuse/ Rasthebel/ Druckfeder (2x)/ Linsenkopfschraube 4x16 (2x)
5	1151/104	Niederhalter	1	Niederhalter links/rechts/ Senkschraube M4x12 (4x)
6	1151/105	Anschlaglager	1	Anschlaglager/ Druckstift/ Anschlagspindel mit Schlauch/ Druckfeder/ Senkschraube M4x12
7	1151/106	Anschlag	1	Anschlag / Zylinderschraube M4x25
8	1151/011	Absaugstutzen	1	Absaugstutzen
9	1151/028	Rändelmutter	1	Rändelmutter M5
10	1151/107	Gleitschuh	1	Gleitschuh/ Senkschraube M4x12 (4x)
11	7150/010	Abdeckhaube	1	Klapp-Abdeckhaube
12	1151/108	Zentrierflansch	1	Zentrierflansch/ Zylinderstift 4x10 (2x)
13	1151/009	Spannmutter	1	Spannmutter
14	1150/108	Griff	1	Griff/ Zylinderschraube M10x16 (2x)
15	1115/106	Führungsleiste	1	Führungsleiste/ Senkschraube M4x12 (6x)
16	1151/109	Federsatz	1	Zugfeder (2x)/ Federdeckel (2x)/ Linsenkopfschraube M4x10 (2x)
17	1115/043	Schlüssel	1	Stirnlochschlüssel
18	1150/053	Diamanttrennscheibe	1	Für allg. Baumaterialien inkl. darin enthaltene Metallteile
19	1151/116	Betriebsanleitung	1	Betriebsanleitung/ Sicherheitsdatenblatt/ Ersatzteilliste
20				
21	1151/117	Motor	1	Motor/ Zentrierflansch/ Zylinderstift 4x10 (2x)/ Spannmutter/ Griff/ Zylinderschraube M10x16 (2x)/ Buchse/ Zyl.-Schraube M4x40 (4x)/ O-Ring 42x1,5 (2x)